

GALVAMASS 7-02.1

Dispositif à 4 paniers / à 6 paniers
V1/1

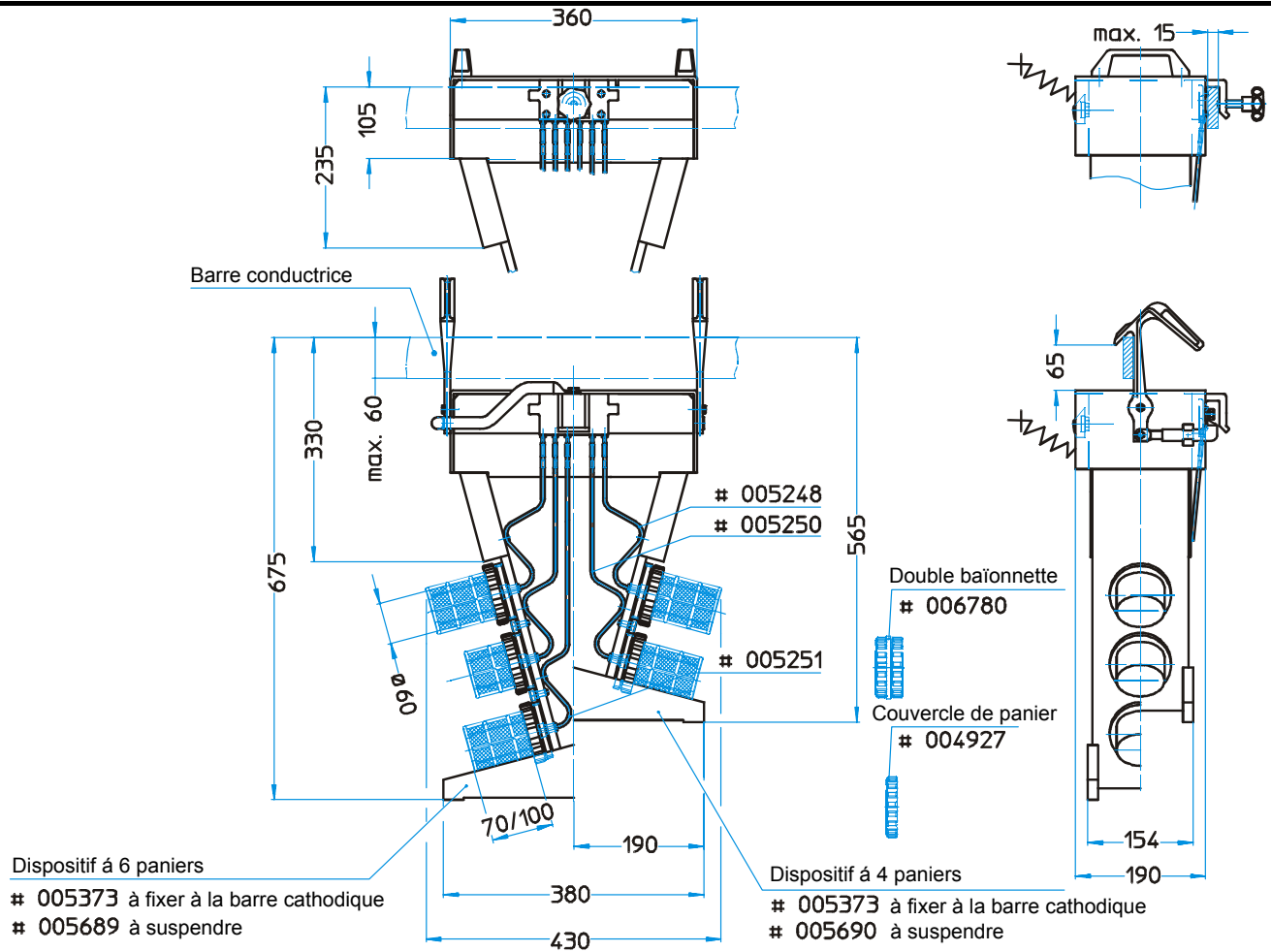

dimensions en mm

Sous réserve de modifications techniques

Etat 08/2002		Description du produit	Référence #	
Version de base		dispositif de serrage à 4 paniers (sans paniers)	005380	
		dispositif de serrage à 6 paniers (sans paniers)	005373	
		dispositif d'accrochage à 4 paniers (sans paniers)	005690	
		dispositif d'accrochage à 6 paniers (sans paniers)	005689	
Variantes	Panier longueur 70 mm	fermeture à baïonnette matière PP/GV	dimensions des mailles 0,2 mm	004308
		Panier longueur 100 mm	dimensions des mailles 0,5 mm	004309
			dimensions des mailles 0,8 mm	004310
	dimensions des mailles 1,2 mm		004315	
	Couvercle du panier	pour fermer le panier avant/après la galvanisation matière PP/GV	dimensions des mailles 0,2 mm	004311
			dimensions des mailles 0,5 mm	004313
dimensions des mailles 0,8 mm			004314	
Baïonnette double	pour protéger les pièces lors de l'enlèvement du panier avant/après la galvanisation		006780	
Description technique	Entraînement	moto-réducteur avec régulateur de la vitesse, raccord 12 V DC (standard), raccord 24 V AC / DC livrable avec supplément de prix		
	Contact sur les pièces	câble de contact 6 mm ² avec plot serté de cuivre	340 mm long	compris dans la version de base
			430 mm long	
			530 mm long	
	Courant	max. 25 A / panier		
	Poids des pièces	max. 0,3 kg / panier (70 mm) max. 0,5 kg / panier (100 mm)		
Poids à vide	7 kg (dispositif à 4 paniers)	8 kg (dispositif à 6 paniers)		