

GALVAMASS 7-02.1

4-Korbgerät / 6-Korbgerät
V1/1

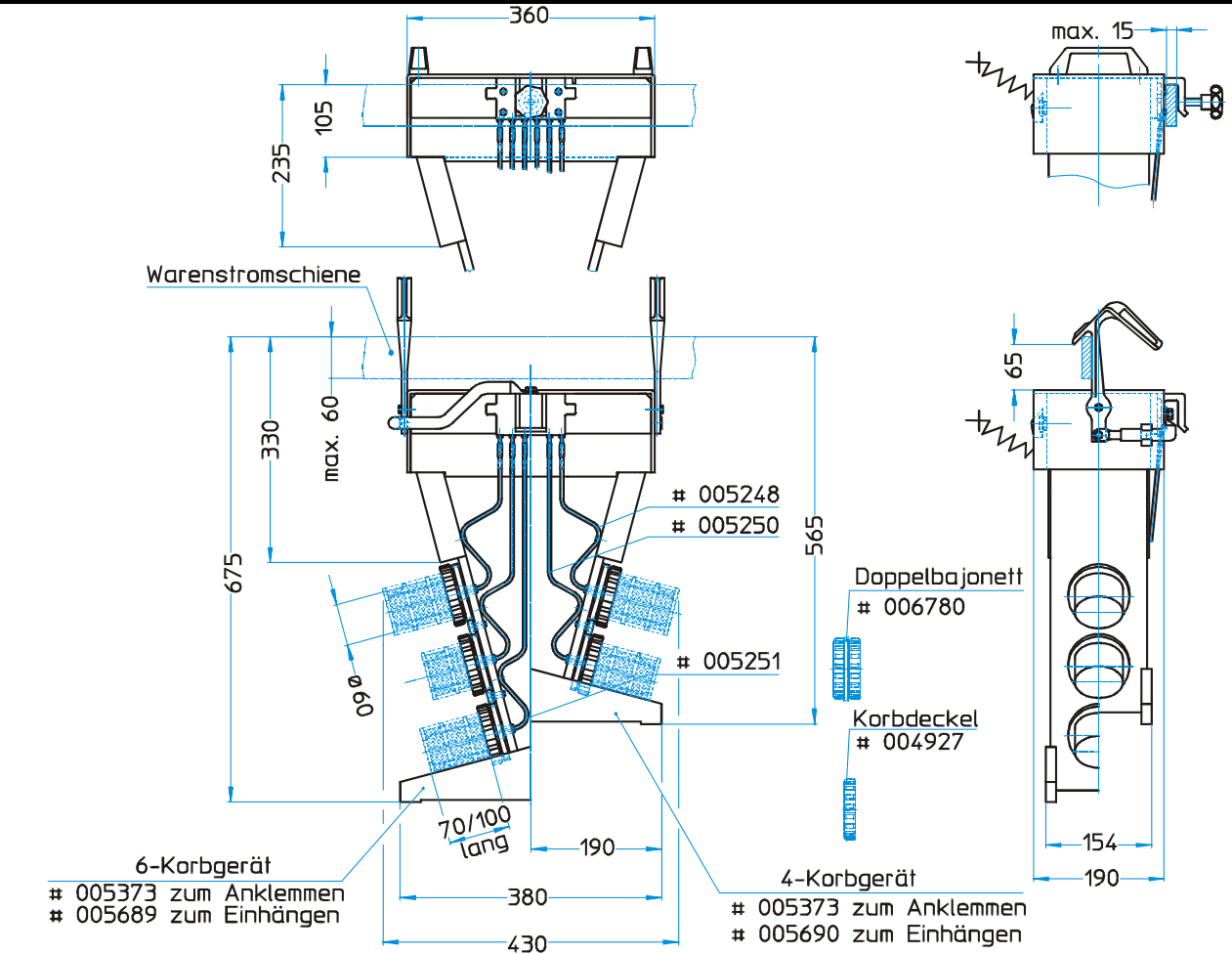

Maßangaben in mm

Technische Änderungen vorbehalten

Stand 03/2004		Produktbeschreibung	Artikel #	
Basisausführung		4-Korb Klemmgerät (ohne Körbe)	005380	
		6-Korb Klemmgerät (ohne Körbe)	005373	
		4-Korb Hängegerät (ohne Körbe)	005690	
		6-Korb Hängegerät (ohne Körbe)	005689	
Varianten	Warenkorb 70 mm lang	Bajonettverschluss Werkstoff PP/GV Ø 60 mm (innen)	Maschenweite 0,2 mm 004308	
			Maschenweite 0,5mm 004309	
			Maschenweite 0,8 mm 004310	
	Warenkorb 100 mm lang	Bajonettverschluss Werkstoff PP/GV Ø 60 mm (innen)	Maschenweite 0,2 mm	004311
			Maschenweite 0,5 mm	004313
			Maschenweite 0,8 mm	004314
	Maschenweite 1,2 mm	004315		
Zubehör	Korbdeckel	zum Verschließen des Korbes vor/nach dem Galvanisieren Werkstoff PP/GV	004927	
	Doppelbajonett	Zur Sicherung der Ware bei Abnehmen des Korbes vor/nach dem Galvanisieren	006780	
Technische Beschreibung	Antrieb	Getriebemotor mit Drehzahlsteller, Anschluss 12 V DC (Standard), Anschluss 24 V AC / DC gegen Mehrpreis lieferbar	In Basisausfüh- rung enthalten	
	Warenkontakt	Kontaktkabel 6 mm ² mit aufgepresster Birne-Cu		340 mm lang
				430 mm lang
				530 mm lang
	Warenstrom	max. 25 A / Korb		
	Warengewicht	max. 0,3 kg / Korb (70 mm) max. 0,5 kg / Korb (100 mm)		
Betriebstemperatur	max. 80° C			
Leergewicht	7 kg (4-Korbgerät) 8 kg (6-Korbgerät)			