

GALVA-N 7-22.1

Tonneau d'électrolyse
V 1/2

Modifications techniques
réservées

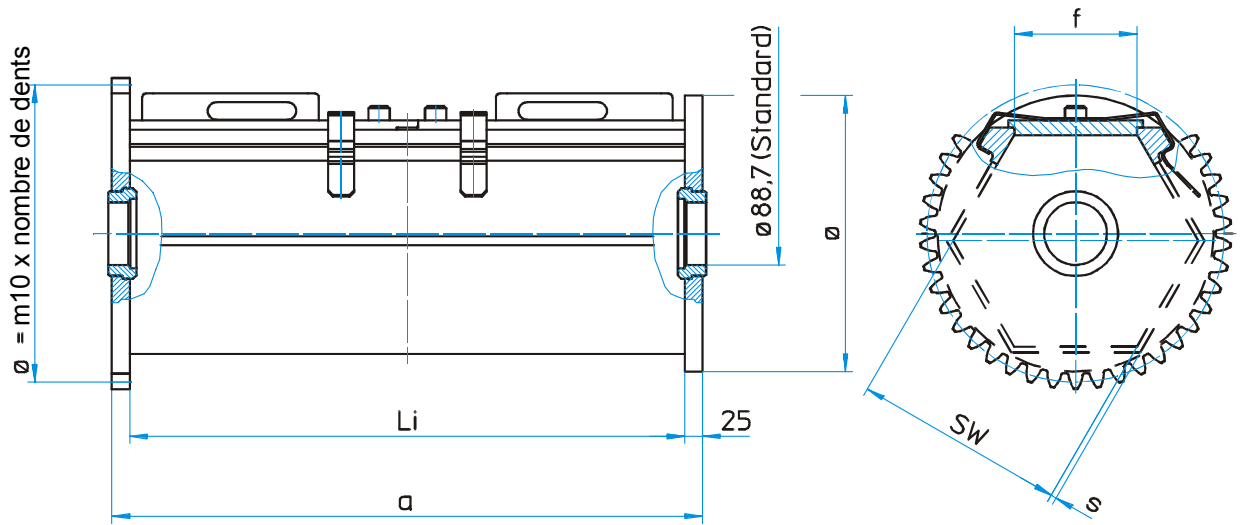

SW Surplat	z (standard)	Ø	f
250	36	350	144
300	42	400	173
360	48	480	208
410	54	560	243

Exemple de commande pour tonneau N: 7221-0725-08-PE-lisse/profilé

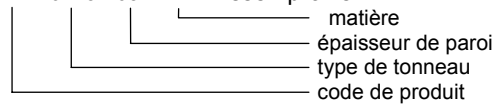

08/2002		Description du produit							désignation de commande		
		Tonneau GALVA-N en matières PE hm500 / PP									
Variantes	Type	a	SW surplat	Li long. intér.	épaisseur de paroi	volume de fût [dm³ env.]	pois à vide [kg env.]	charge admissible [kg]			
								60° C	80° C		
	07/25	700	250	650	8	35	16	50	40		7221 - 0725 - 08 - .
					10		17	55	45		7221 - 0725 - 10 - .
	07/30	700	300	650	8	50	18	60	50		7221 - 0730 - 08 - .
					10		19	80	60		7221 - 0730 - 10 - .
	07/36	700	360	650	10	72	25	80	60		7221 - 0736 - 10 - .
					12		26	100	80		7221 - 0736 - 12 - .
	07/41	700	410	650	10	99	28	80	60		7221 - 0741 - 10 - .
					12		30	100	80		7221 - 0741 - 12 - .
08/25	835	250	785	8	42	17	50	40	7221 - 0825 - 08 - .		
				10		18	55	45	7221 - 0825 - 10 - .		
08/30	835	300	785	8	61	19	60	50	7221 - 0830 - 08 - .		
				10		20	80	60	7221 - 0825 - 10 - .		
08/36	835	360	785	10	88	27	80	60	7221 - 0836 - 10 - .		
				12		29	100	80	7221 - 0836 - 12 - .		
08/41	835	410	785	10	120	30	80	60	7221 - 0841 - 10 - .		
				12		32	100	80	7221 - 0841 - 12 - .		

GALVA-N 7-22.1

Tonneau d'électrolyse
V 2/2

08/2002		Description du produit								désignation de commande		
Tonneau N en matières PE hm500 / PP												
Variantes	Type	a	SW sur-plat	Li	épais-seur de paroi	volume de fût [dm³ env.]	poids à vide [kg env.]	charge admissible [kg]				
								60° C	80° C			
	10/25			250	985	8	53	20	50		40	7221 – 1025 – 08 -.
						10		21	55		45	7221 – 1025 – 10 -.
	10/30			300	985	8	76	23	60		50	7221 – 1030 – 08 -.
						10		24	80		60	7221 – 1030 – 10 -.
	10/36			360	985	10	110	30	80		60	7221 – 1036 – 10 -.
						12		32	100		80	7221 – 1036 – 12 -.
	10/41			410	985	10	150	33	80		60	7221 – 1041 – 10 -.
						12		35	100		80	7221 – 1041 – 12 -.
12/25			250	1185	8	64	22	40	30	7221 – 1225 – 08 -.		
					10		23	45	35	7221 – 1225 – 10 -.		
12/30			300	1185	8	92	26	50	40	7221 – 1230 – 08 -.		
					10		27	70	50	7221 – 1230 – 10 -.		
12/36			360	1185	10	132	33	70	50	7221 – 1236 – 10 -.		
					12		35	90	70	7221 – 1236 – 12 -.		
12/41			410	1185	10	181	38	70	60	7221 – 1241 – 10 -.		
					12		40	90	70	7221 – 1241 – 12 -.		
15/36			360	1450	10	162	37	60	40	7221 – 1536 – 10 -.		
					12		39	70	50	7221 – 1536 – 12 -.		
15/41			410	1450	10	221	42	60	40	7221 – 1541 – 10 -.		
					12		44	80	60	7221 – 1541 – 12 -.		
Description technique	version	<p>Tonneaux d'électrolyse, livrables en -PE hm 500 à haut poids moléculaire -Polypropylène, PP entièrement polyfusés sur machine (facteur de soudage 1), à haute résistance à l'abrasion, à haut rendement, entraînements réduits au strict minimum, Les tonneaux peuvent s'adapter à l'ensemble des châssis du marché, pignon module M10 / 25 mm de largeur, soudé bout à bout au front (standard), intérieur du tonneau: lisse ou gaufré</p>								compris en version de base		
	verrouillage de couvercle	<p>étrier en plastique/GV pour SW 250 / 300 / 360 / 410 (standard), étrier en acier ébonite livrable avec supplément de prix, fermeture par âme transversale et fermeture à vis livrable avec supplément de prix</p>										
	palier de fût	<p>matière PP (standard), version différente livrable avec supplément de prix</p>										
	perforation	<p>trou cylindrique / trou oblique / perforation à fente ou à pastille perforation optimale: entr'axe = 2 x diamètre de perçage Des fûts avec gaufrage à l'intérieur de la paroi ne peuvent être livrés qu'avec un entr'axe de 6 ou 8 mm.</p>										
	cloison	<p>vissée et soudée, livrable avec supplément de prix</p>										
	barrette de branchement	<p>20 x 20 mm pour une meilleure circulation des pièces, vissée et soudée, livrable avec supplément de prix</p>										
	disques d'usure	<p>disques d'usure vissés aux parois de bout intérieurs, livrables avec supplément de prix</p>										
	cannelure de paroi de bout	<p>parois de bout profilées à l'intérieur, livrables avec supplément de prix</p>										